

# DHDM 施工步驟說明

※木材鑿孔加工時，請使用符合規格之五金工具。

※調整產品間距時，務必使用手動螺絲起子調整。

## 1 緩關器與掛輪(DHCT)結合

將緩關器與掛輪結合。

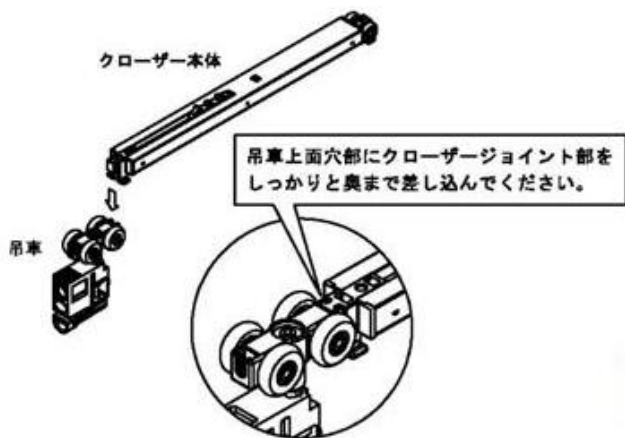

## 2 緩關器的初始設定

將滑動裝置向吊輪移動並固定。



## 3 插入軌道

緩關器本體與掛輪插入上部軌道。

※緩關器本體與掛輪，要從軌道的觸動環安裝穴側插入。

然後，請將門推入附掛於上框的上部軌道內。

※觸動環安裝穴出現後，使用附屬螺絲直直地將觸動環鎖上。

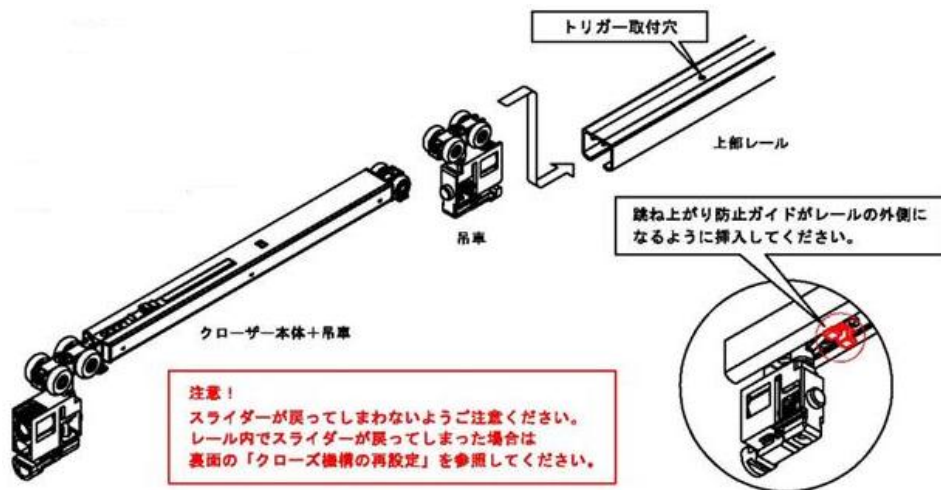

## 4 觸動環安裝方式

使用附屬螺絲將觸動環固定在既定位置。

※螺絲須直直鎖入，且螺絲頭不可超出觸動環。

※使用起子將螺絲穩穩鎖入。

※開孔穴下(Φ3×20深度)，將螺絲穩穩鎖住。

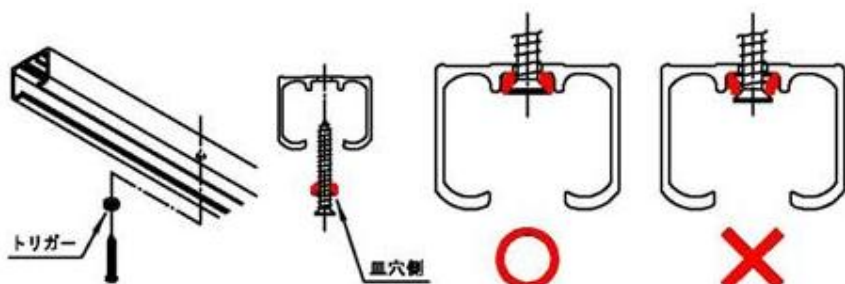

## 5 調整間隙(門板與掛輪結合後)

門板與掛輪組合後可調整間隙。

※掛輪可上下、前後調整，緩關機構不可調整強度。

